

Bedienungsanleitung für BASKETBALLKORBTRÄGERSYSTEM (BBKTS)

Vielen Dank, dass Sie sich für unser Produkt entschieden haben.

Um die Sicherheit unseres Sportgerätes gewährleisten zu können, bitten wir Sie, vor der Montage diese Anleitung erst komplett zu lesen.



Bild 1

Bitte prüfen Sie die Lieferung auf die Vollständigkeit der Einzelteile:

- | | |
|--|---|
| 1) 1x Träger | 6) 2x Schraube M 8 x 30 inkl. Unterlegscheibe |
| 2) 2x Haken | 7) 2x Griff(schraube) |
| 3) 2x Schraube M 10 x 30 inkl. Unterlegscheibe | 8) 1x Basketballbrett |
| 4) 2x Kunststoffgleiter | 9) 1x Basketballkorb |
| 5) 2x Riegel | 10) 4x Hutmutter M 10 inkl. Unterlegscheibe |

A. Anwendungsbereich, Verwendungszweck und Hinweis

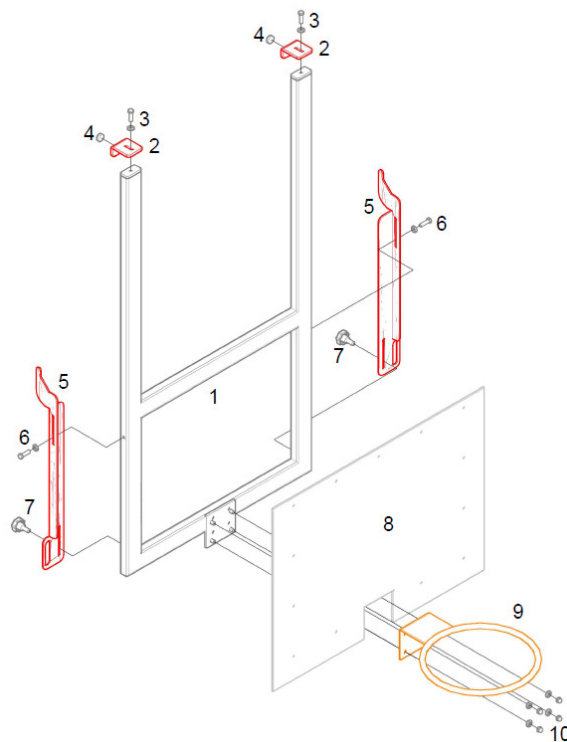
Das BBKTS ist für Indoor-Anwendungen entwickelt. Bei den Zielgruppen handelt es sich in erster Linie um Kinder und Jugendliche.

Der Zweck ist es, den Zielgruppen einen Basketballkorb in einer Höhe von 2,05 m bereitzustellen.

Es handelt sich hierbei um eine Ballwurfübungsanlage und nicht um eine Basketballanlage.

Die BBKTS dürfen nur unter Aufsicht, gegenüberliegend zum Betrieb angeordnet werden.

B. Voraussetzung zur Montage

Vor der Montage unseres BBKTS ist zu gewährleisten, dass die Oberkante des Basketballbretts Ihres bestehenden Basketballkorbsystems + 3.950 mm OKFF (Oberkante vom Fertigfußboden) ist. Hierdurch ist sichergestellt, dass sich der Basketballkorb unseres BBKTS in einer Höhe von + 2.050 mm OKFF befindet.

Grundsätzlich dürfen nur Basketballkörbe nach DIN 7899 als Trägersysteme verwendet werden.

Zur Montage und Demontage unseres BBKTS an ein bestehendes System werden immer zwei Personen benötigt.

Als Werkzeug wird lediglich ein 17er Schlüssel für die Schrauben bzw. Hutmuttern M 10 benötigt.

C. Vorbereitungen vor der Montage:

1. Sie müssen die Brettstärke Ihres vorhandenen Spielbretts, Ihres bestehenden Basketballkorbsystems messen.
Dieses Maß ist der Abstand zwischen der Rückseite des Trägers (1) und den Innenseiten der Haken (2). Dieses Abstandsmaß müssen Sie einstellen und mit der Schraube inkl. Unterlegscheibe (3) klemmen.

2. Die beiden Riegel (5) müssen sowohl mit den Schrauben inkl. Unterlegscheibe (6), als auch den Griff(schrauben) (7) am Träger (1) befestigt werden. Hierbei ist darauf zu achten, dass (6) fest, (7) aber nur leicht angezogen werden, dass (5) auf (1) noch verschiebbar ist.
3. Der Basketballkorb (9) muss mit den vier Hutmuttern inkl. Unterlegscheiben an den vier Bolzen des Trägers (1) befestigt werden.

D. Montage an Ihr bestehendes Basketballkorbsystem

Unser, von Ihnen vormontiertes BBKTS, liegt vor Ihnen auf dem Boden. Der Träger (1) an der Unterseite, an der Oberseite, das Basketballbrett (8) und der Basketballkorb (9).

Beide Personen heben nun an der Seite der Haken (2) das System langsam an, das andere Ende, an dem sich der Basketballkorb (9) befindet, bleibt am Boden liegen.

Wenn nun das System nahezu 90° aufgerichtet ist, müssen die beiden Personen mit einer Hand am Träger (1), mit der anderen Hand jeweils an einem der beiden Riegel (5) das kpl. System anheben und das Ende der beiden Haken (2), am Basketballbrett des bestehenden Basketballkorbsystems anlehnen.

Nun müssen die Enden der Haken (2) langsam über das Basketballbrett des bestehenden Basketballkorbsystems nach oben geschoben werden, bis diese an der Oberkante einhaken. Hierbei ist darauf zu achten, dass das BBKTS mittig auf der bestehenden Basketballanlage ausgerichtet werden muss. Nach dem Einhängen des BBKTS mittels der Haken, müssen die Riegel (5) nach oben geschoben werden, bis die Riegel (5) das Basketballbrett des bestehenden Basketballkorbsystems einklemmen. In dieser Endlage müssen nun die beiden Griff(schrauben) (7) fest angezogen werden.

Ist das BBKTS am bestehenden Basketballkorbsystem ordnungsgemäß befestigt, lässt es sich weder nach vorne, nach hinten, nach unten, nach oben oder seitlich bewegen.

E. Demontage des BBKTS

Zum Abnehmen des BBKTS werden die Riegel (5), nach Öffnen der Griff(schrauben) (7) nach unten geschoben. Anschließend wird das BBKTS angehoben, bis sich die Haken (5) von der Oberkante Ihres Basketballbretts lösen und das BBKTS weggehoben werden kann.

Bedienungs- / Montageanleitung
Basketballkorbträgersystem (Art.-Nr.: 200)

F. Wartungshinweis

Die Anlage muss vor jeder Nutzung auf Beschädigungen und festen Sitz überprüft werden.
Die Anlage sollte regelmäßig durch einen Fachmann gewartet werden.

G. Warnhinweis

- Spieler dürfen sich nicht an den Korb hängen***
- Nicht auf das Gerät klettern***
- Dieses Gerät wurde nicht zum Missbrauch konstruiert***
- Verwenden Sie nur Originalersatzteile***

Bei Fragen, Wünschen und Anregungen stehen wir Ihnen jederzeit gerne zur Verfügung.

Ihr



Team